



# WYT-313D 角度传感器

tcsensor® 零售价: 880 元/只; 100 只批量价: 750 元/只; 联轴器: 20 元/只; 提供 3% 增值税专用发票。

## 一、概述:

采用新型磁敏感元件, 将机械转动转化为标准电信号输出, 无电触点的测量转动的角度。

**•无触点 •高灵敏度 •极长寿命 •无磨损 •360° 连续转动**

适用于机械变化频繁, 环境恶劣, 需要使用寿命长的自动监测场合。

如在航空、电力、石油、化工、纺织、印刷、船舶、冶金等众多行业中的阀门控制、张力控制 (卷放料装置; 绕线机构)、机器人、医疗器械、物料位置控制、记录仪表及教学演示仪器等。

## 二、主要参数

机械转角	360° 连续转动	线性量程	90°
工作电压	DC24V	测量范围	0~90°
输出	4~20mA (最大负载≤500Ω)	分辨率	连续
转动方向	面对转轴, 顺时针旋转输出增大	使用温度	-5°C~+65°C
湿度范围	0~95%RH	存储温度	-40°C~+75°C
防护等级	IP65*	保护	短路保护
	*轴承转动需另做防护处理		极性保护

## 三、参考照片与曲线

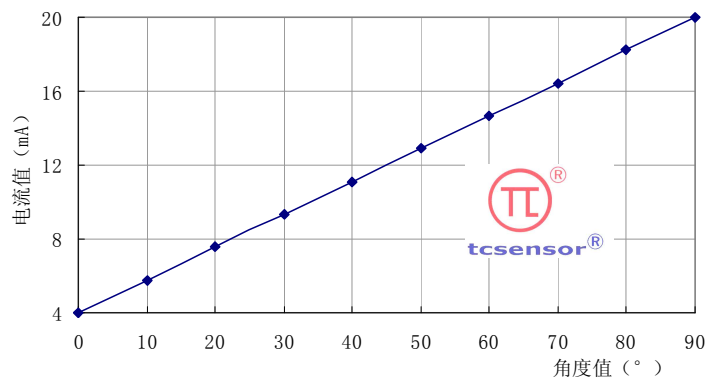

## 四、机械尺寸

传感器外壳材料: 不锈钢

轴尺寸:  $\Phi 6 \times 20$   $\Phi 6 -0.01; -0.05$

铣平面:  $5 \times 10$  安装标记: 法兰边沿刻线。

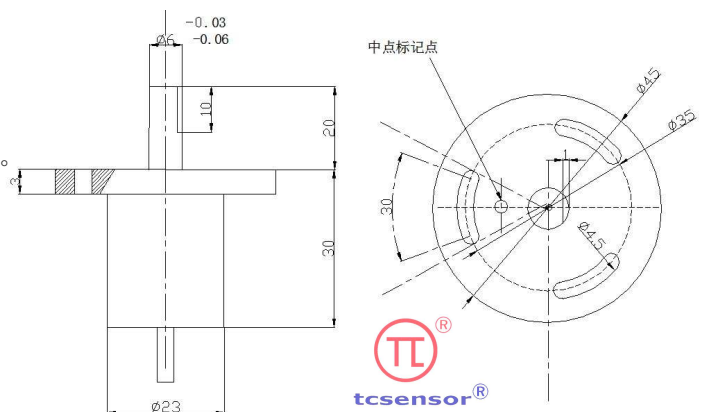

## 五、接线

红线: 电源正; 黑线: 电源负 (公共地);

黄线: 信号输出;

金属屏蔽线。

导线: 叁芯带屏蔽, 线长 2 米

**测试、安装、调试及注意事项 详见订货说明书**

少量, 有现货, 请填写 2019 年 bjtc 订货单. 批量请提前下单订货。